

2.2 Smršťovací rozdělovací hlavy

- pro utěsnění kabelové duše vícežilového kabelu
- ochrana proti vnikání vlhkosti do kabelu
- speciální tavné lepidlo na vnitřní straně zajišťuje těsnost
- snadná montáž smršťování pomocí měkkého žlutého plamene nebo horkým vzduchem s teplotou nad 135°C
- použití pro vnitřní i venkovní prostředí
- smršťovací díly zvolit min. o 5mm větší než je průměr kabelu
- utěšňovaný kabel očistit , předežhřát , smršťování začít od středu dolů a nahoru

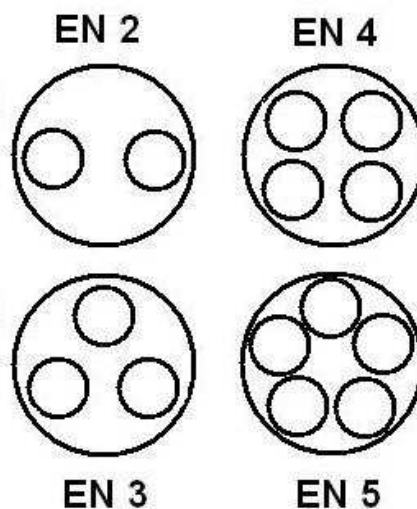
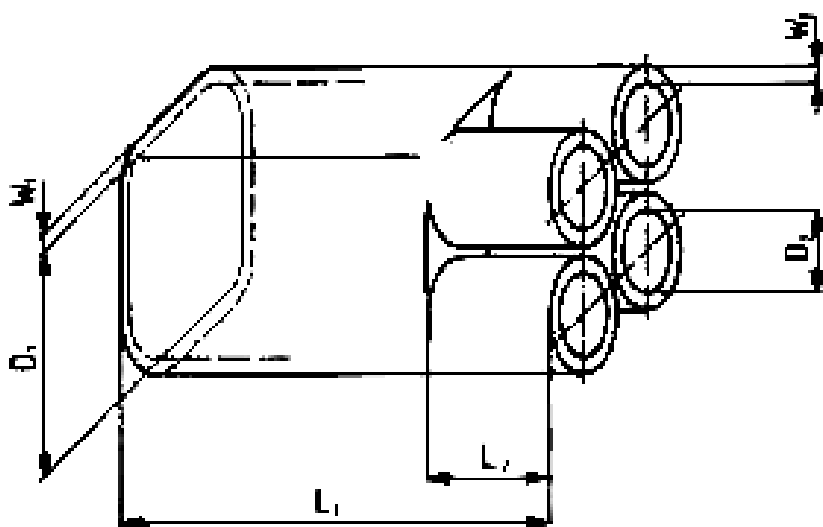

Typy a technická data

Č	Typ	D ₁	D ₁ *	D ₂	D ₂ *	L ₁	L ₂	W ₁ *	W ₂ *	pro průřez kabelu
14213015	EN 2	30	10	14	4,0	90	25	2,0	2,0	6-25
14315630	EN 3.1	52	22	22	8,0	180	45	3,0	2,0	70-150
14328045	EN 3.2	78	35	36	16,0	210	50	4,0	3,0	185-300
14413516	EN 4.1	38	15	13	4,0	90	20	2,5	2,0	6-50
14435525	EN 4.3	60	26	25	8,0	170	30	3,3	2,5	50-150
14457838	EN 4.5	90	44	33	13	210	40	4,0	3,5	185-300
14514311	EN 5.1	43	18	11	3,8	175	60	2,8	2,8	10-35
14526030	EN 5.2	60	25	30	7,5	180	30	3,5	3,0	35-95

* po smrštění